

DKC400

Características

El automatismo **DKC400** está diseñado para automatizar portones corredizos, con características especiales como ser:

- Calidad ISO 9001
- Uso semi-intensivo hasta 30 aperturas por hora
- Sistema de desacople que permite operarlo manualmente
- La fuerza máxima que provee el motor es de 10Nm.
- Engranajes de acero y bronce
- Retenes en el eje principal
- Fines de carrera inductivos normal cerrado

Características técnicas

Alimentación del motor	AC 220V±10% V, 50Hz
Potencia de Motor	190 W – 1/4 HP
Velocidad del Motor	Rotor 1400 rpm / Piñón 49 rpm
Potencia de salida	14Nm
Tiempo de apertura (depende central utilizada)	Piñón de 24 dientes 15 m/min con Central Rápida 30 m/min
Limites de carrera	Magnéticos
Máximo peso portón	600kg
Máximo ancho portón	6 metros
Frecuencia de uso	30 veces por hora
Ruido	<62B(A)
Protección térmica	120 grados C
Lubricación	Grasa de Lithio No. 1

Accesorios

- Llave de desbloqueo - Base de fijación - Imanes y accesorios para su instalación

Control preliminar

El automatismo y el portón debe ser instalado de acuerdo a la Fig.1
Se recomienda instalar los límites de carrera en ambos extremos para prevenir roturas o que el portón se salga de las guías.
La cremallera debe ser instalada horizontalmente.

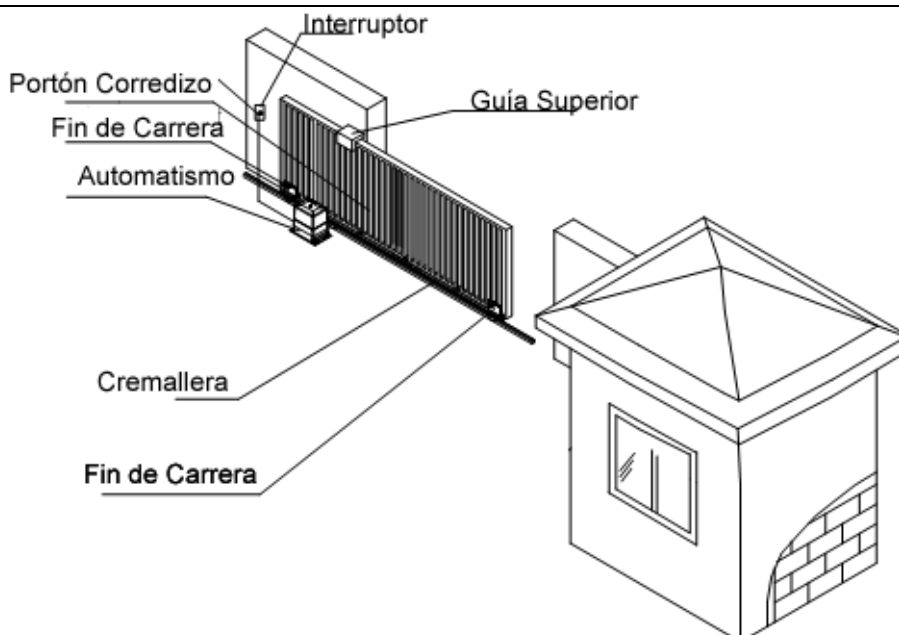

Fig 1.

DKC400

MUY IMPORTANTE Antes de proceder a su automatización verificar el buen funcionamiento del portón y que no tenga inconvenientes en todo su desplazamiento. El automatismo debe ser instalados de acuerdo a la Fig.2
Se debe fijar la base del automatismo y luego el motor a la base de instalación.

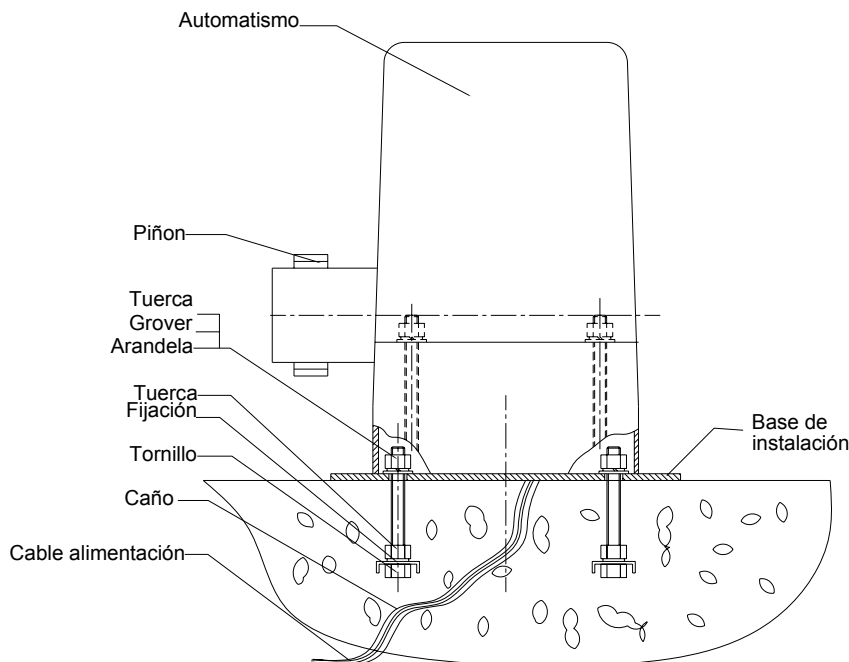

Fig 2

Dimensiones

ALTO 270 mm ANCHO 210 mm LARGO 265 mm, PESO 12 kgs

Instalación de la cremallera

Fije la cremallera al portón con tornillos o soldando dejando una separación entre esta y el piñón del motor de 1mm. Una distancia mayor puede forzar los dientes. Una distancia menor perjudica el motor.

NO UTILIZAR ningún tipo de lubricante o grasa entre la cremallera y el piñón, para evitar el desgaste que pudiera ocasionar la suciedad adherida a la misma.

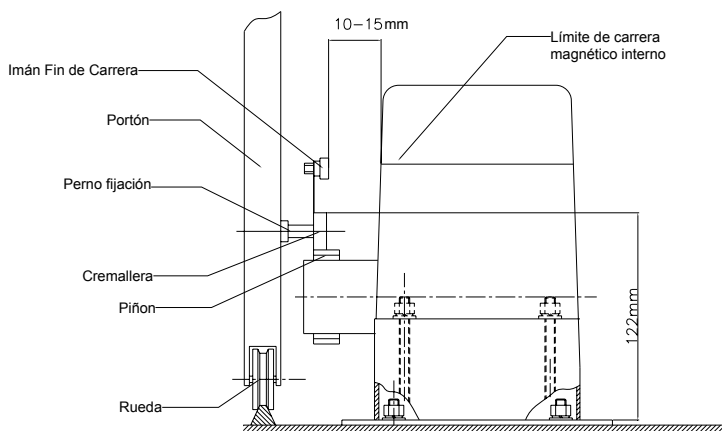

Fig.3

Este paso es muy importante para la duración del automatismo.

Fines de carrera inductivos normal cerrado

Se recomienda la instalación de los límites de carrera en ambos extremos para controlar los finales de recorrido del portón y evitar deterioros a la instalación o al portón.

DKC400

Instale los imanes de los fines de carrera como se muestra en las Fig.3 y 4. Para instalar los imanes desbloquee el motor y empújelo manualmente para determinar las posiciones iniciales de apertura y cierre.

La base corta sirve para el final de carrera de apertura, y la base larga sirve para el final de carrera de cierre.

Suelde la base de los imanes a la cremallera y bloquee el motor.

Finalmente ajuste el imán en la posición correcta accionando mecánicamente el portón para que el portón se detenga en la máxima posición de apertura y cierre.

Los imanes no deben estar separados más de 10~15 mm de los switches internos del motor, si se alejan más no los detectará.

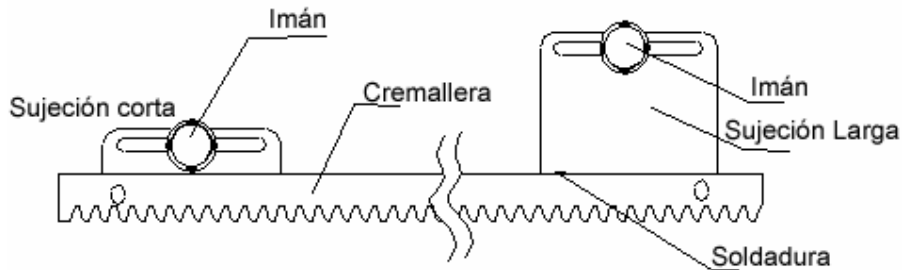
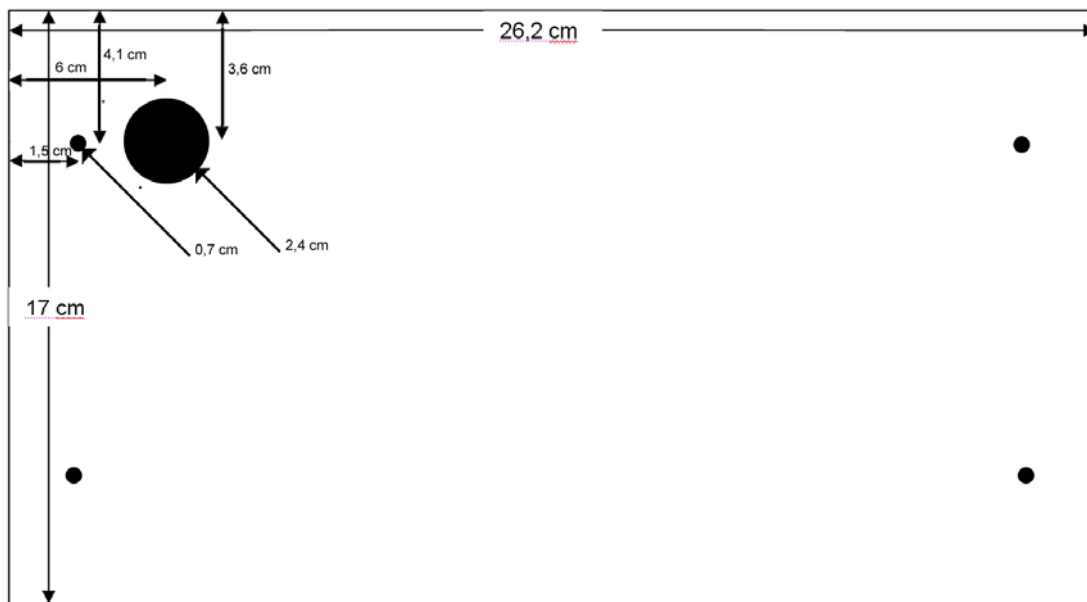

Fig.4

Base de fijación



Garantía: La garantía cubre por dos años los defectos de materiales.

Esta no cubre:

- Daños por mal uso del automatismo o en condiciones no contempladas en el presente documento.
- Rotura por causas externas al automatismo.

DKC400

